

## Abmessungen

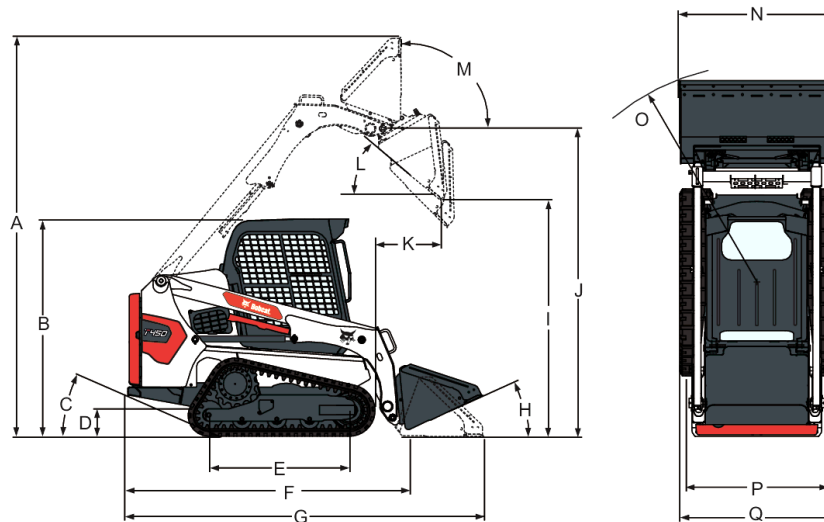

(A) Betriebshöhe	3604.0 mm
(B) Höhe mit Fahrerkabine	1976.0 mm
(C) Abgangswinkel	28.0°
(D) Bodenfreiheit	213.0 mm
(E) Bodenkontaktlänge	1275.0 mm
(F) Länge ohne Anbaugeräte	2499.0 mm
(G) Länge mit Standardschaufel	3216.0 mm
(H) Einkippen in Bodenposition	26.0°
(I) Ausschütthöhe mit Standardschaufel	2129.0 mm
(J) Höhe bis Schaufelzapfen	2781.0 mm
(K) Ausschüttreichweite bei maximaler Höhe	597.0 mm
(L) Ausschüttwinkel bei maximaler Höhe	40.0°
(M) Einkippen vollständig gehoben bei maximaler Höhe	91.0°
(N) Schaufelbreite, 56"	1422.0 mm
(N*) Schaufelbreite, 68"	1575.0 mm
(O) Wenderadius mit Standardschaufel	1979.0 mm
(P) Spurbreite, 300 mm-Raupen	1097.0 mm
(Q) Breite über 300-mm-Raupen	1397.0 mm

## Leistungsdaten

Ausbrechkraft über Hubzylinder	1426 daN
Ausbrechkraft über Kippzylinder	1781 daN
Bodendruck	40.00 kPa
Fahrbare Nutzlast (maximal 35 % der Kipplast)	717 kg
Schubkraft	2388 daN
Kipplast (ISO 14397-1)	2049 kg

## Taktzeiten

Anheben der Hubarme	2.6 s
Absenken der Hubarme	2.4 s
Einkippen der Schaufel	1.5 s
Auskippen der Schaufel	2.0 s

## Gewichte

Betriebsgewicht	2961 kg
Transportgewicht	2665 kg
Bodendruck	34.00 kPa

## Motor

Fabrikat/Modell	Bobcat / D24
Kraftstoff	Diesel
Kühlung	Wasser
Leistung bei 2600 U/min (ISO 14396)	41.0 kW
Nenn Drehzahl (EEC 80/1269, ISO 9249)	2600.0 RPM
Drehmoment bei 1800 U/min (ISO 14396)	204.2 Nm
Anzahl Zylinder	4
Verdrängung	2393 cm <sup>3</sup>
Bohrung	90.0 mm
Hub	94.0 mm
Schmierung	Zahnradpumpendruck
Kurbelgehäuseentlüftung	Geschlossene Entlüftung
Luftfilter	Auswechselbarer Papiertrockenfilter mit Sicherheitspatrone
Zündung	Diesel-Kompressionszündung
Starthilfe	Glühkerzen

## Elektrik

Lichtmaschine	90 A – offener Rahmen mit internem Regler
Batterie	12 V – 600 A für Kaltstart bei -18 °C – 115 Min. Reservekapazität bei 25 A
Anlasser	12 V – Untersetzungsgetriebetyp – 2,7 kW (3,6 PS)

## Hydrauliksystem

Pumpentyp	Motorgetriebene Zahnradpumpe
Förderleistung	63.00 L/min
Systemdruck an Schnellkupplungen	22.4-23.1 MPa
Steuerventil	Drei-Schieber-Ventil mit Schwimmstellungsabschaltung in Hubposition und elektrisch gesteuertem Zusatzhydraulikschieber
Hydraulikfilter	Hauptstromfilter – auswechselbare 10-µm-Synthetikpatrone
Ölleitungen	SAE-Standardleitungen, -schläuche und -armaturen

## Hydraulikzylinder

Hubzylinder (2)	Doppelt wirkend
Bohrung	50.8 mm
Kolbenstange	31.8 mm
Hub	665.2 mm
Kippzylinder (2)	Doppelt wirkend
Bohrung	60.4 mm
Kolbenstange	31.8 mm
Hub	356.9 mm

## Fahrtrieb

Getriebe	Stufenlos regelbare Tandem-Hydrostatikkolbenpumpen zum Antrieb von zwei voll umsteuerbaren Hydrostatikmotoren
Spurbreite	300 mm breit. Spannung der Raupen durch Fettzylinder und Federrollen mit Dreifachflansch
Hauptantrieb	Vollhydrostatischer Gummiraupenantrieb

## Traktion

Spurbreite	300 mm breit, Gummi
Max. Fahrgeschwindigkeit	10.0 km/h
Max. Fahrgeschwindigkeit (hoher Bereich – optional)	14.4 km/h

## Füllmengen

Kühlsystem inkl. Heizung	12.30 L
Kühlsystem ohne Heizung	11.30 L
Motoröl mit Filter	8.60 L
Kraftstofftank	64.90 L
Hydrauliköltank	5.30 L
Hydraulik-/Hydrostatiksystem	21.00 L

## Flüssigkeitsspezifikationen

### Motorkühlmittel

Bobcat PG Kühlmittel

5-L-Kanister - 6904844A

25-L-Behälter - 6904844B

209-L-Fass - 6904844C

1000-L-Tank - 6904844D

### Motoröl

Ölqualität: Mindestens CJ-4 oder mindestens ACEA E9 nach API-Klassifizierung.

Empfohlene SAE-Viskositätszahl für zu erwartenden Temperaturbereich.

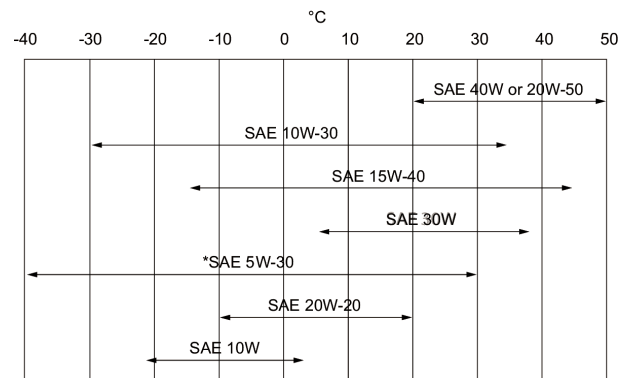

\* Kann nur verwendet werden, wenn der geeignete Dieselmotorkraftstoff zur Verfügung steht.

Synthetiköl: Siehe Empfehlung des Ölherstellers.

### Hydrauliköl

Bobcat Superior SH

5-L-Kanister – 6904842A

25-L-Behälter – 6904842B

209-L-Fass – 6904842C

1000-L-Tank – 6904842D

Bobcat Bio Hydraulic

5-L-Kanister – 6904843A

25-L-Behälter – 6904843B

209 l drum - 6904843C

1000-L-Tank – 6904843D

## Bedienelemente

### Motor

Starten

### Gashebel

Schlüssel-Zündschalter und Abschaltung oder optionaler schlüsselloser Startschalter. Glühkerzen automatisch aktiviert über Standard- oder Deluxe-Instrumententafel.

### Frontzusatzhydraulik (Standard)

Hub- und Kippfunktionen

Schalter am rechten Lenkhebel

Separate Pedale oder ACS-Steuersystem (Option) oder SJC-Joystickbedienung (Option)

### Betriebsbremse

Zwei voneinander unabhängige Hydrostatiksysteme, über zwei Lenkhebel betätigt

### Sekundäre Bremse

Feststellbremse

Eines der Hydrostatikgetriebe

Mechanische Scheibenbremse, von Hand betätigt über Kippeschalter an der Armaturentafel

Lenkung

Richtungs- und Geschwindigkeitssteuerung über zwei Hebel oder Joysticks (Option)

Zusatzhydraulikdruck ablassen

Druckentlastung erfolgt über den Kupplungsblock. Drücken und 5 Sekunden lang gedrückt halten.

Heckzusatzhydraulik (Option)

Schalter am linken Lenkhebel

## Instrumente

Die folgenden Laderfunktionen werden von einer Kombination aus Anzeigeelementen und Warnleuchten im Sichtfeld des Fahrers überwacht. Das System warnt den Fahrer mittels akustischem Alarm und Warnleuchten, wenn Fehlfunktionen des Laders ermittelt werden.

### **Standard-Instrumententafel**

- Anzeigen
  - Motorkühlmitteltemperatur
  - Kraftstoffstand
- Anzeigen
  - Vorglühen
  - Zwei Fahrgeschwindigkeitsstufen
  - Blinker
- Warnleuchten
  - Allgemeine Warnung
  - Sicherheitsgurt
  - Schutzbügel unten
  - Motorstörung
  - Störung des Hydrauliksystems
  - Hub- und Kippmagnetventil, Hydrauliksperrung
  - Feststellbremse
  - Hydrauliköltemperatur
  - Motoröldruck
  - Hydrauliköldruck
- Tasten
  - Arbeitsscheinwerfer und Fahrscheinwerfer
  - Zusatzhydraulik
  - Informationen (Betriebsstundenzähler, Motordrehzahl, Batteriespannung, Service Codes, Erinnerung)
  - Traktionssperrenumgehung
  - Für den Betrieb des Laders drücken
- Kippschalter
  - Feststellbremse
- Alarm
  - Akustischer Alarm bei Auftreten eines Fehlers, einer Warnung oder eines Abschaltzustands.

### **Deluxe-Instrumententafel**

Gleiche Anzeigeelemente, Warnleuchten und weitere Funktionen wie an der Standard-Instrumententafel, plus:

- Anzeigen
  - Motoröldruck/-temperatur
  - Hydrostatischer Ladedruck
  - Hydrauliköltemperatur
  - Batterie

- Zusätzliche Funktionen
  - Schlüsselloser Start mit Kennwortfunktion
  - Digitale Uhr-, Datums- und Zeitanzeige
  - Benutzername und Betriebsstundenzähler
  - Informationen zur Anbaugerätesteuerung
  - Aktuelle Betriebsstunden
  - Verriegelung der Hochleistungshydraulik
  - Mehrsprachige Anzeige
  - Hilfe-Anzeigen
  - Diagnosefunktionen
  - Motor-/Hydraulikabschaltung
  - Passwort-Sperrfunktion
- Symbole
  - Aktive Warnungen
  - Wichtige Funktionen (Motordrehzahl, Öldruck, Temperatur, Systemspannung, Hydraulikladedruck, Öltemperatur)
  - Wartung
  - Hauptbildschirm
  - Informationen zur Anbaugerätesteuerung
  - Sicherheit
  - Anzeige
- Tasten
  - Links abrollen
  - Eingabe
  - Rechts abrollen

## Instandsetzung

---

Zugang zu folgenden Komponenten ist über die Hecktür und über das Heckgitter möglich:

- Luftfilter
- Lichtmaschine
- Batterie
- Kühlsystem (Motoröl- und Hydraulikölkühler können zur Reinigung leicht voneinander getrennt werden)
- Motoröl- und Kraftstofffilter
- Motorölablass und Ölmesstab
- Hydrauliköleinfüllung (Zugang oben an der rechten Seite der Maschine)
- Anlasser

Über die Seite der Maschine zugänglich:

Einfacher Zugang zu allen Schmierpunkten an den Hubarmen

Stangenseite des Kippzylinders ist mit einer austauschbaren Buchse versehen

Hecktür ist optional mit einer Verriegelung zum Schutz vor Vandalismus ausgestattet

Hecktür ist mit einem Türhalter versehen, der die Tür bei Wartungsarbeiten offen hält

Klappbare Fahrerkabine ermöglicht Zugang zu bestimmten Komponenten des Hydrauliksystems

Bob-Tach<sup>™</sup>-Drehzapfen sind mit austauschbaren Verschleissbuchsen versehen

## Standardmerkmale

---

- BICS-Verriegelungssystem
- Feststellbremse
- Deluxe-Fahrerkabine\* – Umfasst Ausschäumung im Kabineninneren, Seiten-, Dach- und Heckscheiben, Deluxe-Kabelbaum, Deckenleuchte und Stromanschluss <sup>1</sup>
- Geräuschkinderungssatz
- Arbeitsscheinwerfer, vorne und hinten
- Deluxe-Instrumententafel
- Schlüsselloser Start mit Kennwortfunktion

- Gepolsterter Federsitz
- Sicherheitsgurt
- Schutzbügel
- Raupen - Gummi - 300 mm
- Bob-Tach<sup>™</sup>-Rahmen
- 3-Punkt-Sicherheitsgurt
- Hubarmsperre
- Motor- und Hydrauliksystem-Abschaltung
- Spark Arrester
- Automatisch aktivierte Glühkerzen
- Elektrisch aktivierte proportionale Frontzusatzhydraulik
- Zusatzhydraulik: variabler Fluss/Höchstfluss
- Machine IQ (Telematik)
- Instrumente
- CE-Zertifizierung
- Warranty: 24 months or 2000 hours (whichever occurs first)

## Optionen

---

- Werksinstallierte Sonderausstattung
  - Deluxe-Fahrerkabine mit Heizung
  - Beheizte Kabine mit Klimaanlage
  - SJC-Joystickbedienung
  - Zwei Fahrgeschwindigkeitsstufen
  - Textil-Federsitz
  - Anbaugeräte-Identifizierungsmodul
  - Hydraulische Schaufelparallelführung (mit EIN/AUS-Schalter)
  - Power Bob-Tach<sup>™</sup>
  - Radio
  - Stroboskop-Blitz
  - Rückfahralarm
  - Kennleuchte
  - Road Option
  - Sonderlackierung (Mindestbestellmenge von 5 Einheiten)

1. Überrollschutz (ROPS) - entspricht den Anforderungen von SAE-J1040 und ISO 3471; Aufbau zum Schutz vor herabfallenden Gegenständen (FOPS) - entspricht den Anforderungen von SAE-J1043 und ISO 3449, Stufe I.

- Nachrüstbare Sonderausstattung
  - Rear Camera with Display kit
  - Hubwerksfederung
  - Kabinenverkleidungssatz
  - Vordertürsatz für Spezialanwendungen
  - 200 lbs (74,4 kg) Gegengewichtssatz
  - Frontachsen-Gegengewichtssatz
  - Verschließbarer Tankdeckel
  - Deluxe-Instrumententafel
  - Ersatz-Bob-Tach™
  - Frischluftheizungssatz
  - Türsatz
  - Türsensor
  - Installationssatz für Frischluftheizung
  - Rückfahralarm
  - FOPS-Satz \*\*
  - Einpunkt-Hebesatz
  - Power Bob-Tach™-Satz
  - Kabinenverglasungssatz
  - 7-poliger Elektrosteuersatz
  - Vierpunkt-Hebesatz
  - Heckzusatzhydraulikssatz
  - Motorblockheizungssatz
  - Straßenfahrtsatz
  - Schaufelparallelführungssatz
  - Schlüsselloser Anlassersatz
  - Heckscheibenwischersatz
  - 14-poliger Elektrosteuersatz
  - Vierwege-Blinkersatz
  - 80-mm-Federsitz-Satz
  - Becherhaltersatz
  - Scheinwerfer-Schutzsatz
  - Schalldämpfer-Schutzsatz
  - Heckleuchten-Schutzsatz

## Anbaugeräte

---

- Anbaubagger
- Anbaudumper
- Anbaugrader
- Aufreißer
- Bagger
- Ballenforken
- Bau-/Universalschaufeln
- Betonmischer
- Bodenfräsen
- Brushcat™ Rotationsmäher
- Buschsägen
- Dünger- und Getreideschaufeln
- Erdbohrer
- Erdbohrer-Zubehör
- Gitterschaufeln
- Greifer, universal
- Nivellierrechen
- Palettengabeln, hydraulisch
- Palettengabel-Zubehör
- Planierkästen
- Planierschilde
- Rasenausroller
- Schlegelmäher
- Schneepflüge
- Schneeräumschilde
- Schnee- und Leichtgutschaufeln
- Schwenkbesen
- Scraper
- Steinsammelschaufeln
- Streuer
- Tilt-Tach
- Universalgabeln



- Hämmer
- Holzschredder
- Kehrbesen
- Kehrschaufeln
- Kraftrechen
- Laser-Ausrüstung
- Mäher
- Niedrig-Profil-Schaufeln
- Universalrahmen
- Universalschaufel
- Verschiedenes
- Vibrationswalzen
- Vier-in-Eins-Schaufeln
- V-Schneeräumschilder
- Wurzelgreifer
- Zubehör Hydraulikhammer

### Umgebungsbedingungen

---

LpA Fahrer (98/37 und 474-1)	85 dB(A)
Geräuschpegel LWA (EU-Richtlinie 2000/14/EG)	101 dB(A)
Körpervibration (ISO 2631-1)	1.00 ms <sup>-2</sup>
Hand-/Arm vibration (ISO 5349-1)	2.42 ms <sup>-2</sup>

## Sicherheit

BICS-Verriegelungssystem, Standard	Erfordert, dass der Fahrer im Lader Platz genommen hat, wobei sich der Schutzbügel in der abgesenkten Position befindet und der Motor läuft. Nachdem der Fahrer den Knopf "Press to Operate Loader" betätigt hat, können die Hub- und Kippfunktionen und das Antriebssystem des Laders benutzt werden.
Hubarm-Bypass-Steuerung, Standard	Wird verwendet, um die Hubarme zu senken, wenn diese sich unter normalen Betriebsbedingungen nicht mehr senken lassen.
Sicherheitsgurt, Standard	Muß beim Betreiben des Laders immer angelegt werden. Dreipunkt-Schultergurt bietet Rückhalt in den oberen Geschwindigkeitsstufen.
Schutzbügel, Standard	Zusätzliches Rückhaltesystem, dient gleichzeitig als Armstütze.
Fahrerkabine, Standard	Geschlossene Fahrerkabine mit Seitenfenstern und einer Innenkabinenbreite von mindestens 838 mm als Standardausstattung. Erfüllt die Normen SAE J1040 und ISO 3471 für den Überrollschutz (ROPS) und SAE J1043 und ISO 3449 Stufe I* für den Schutz gegen herabfallende Gegenstände (FOPS). Option für Stufe II** ist erhältlich. Bei Wartungsarbeiten bei angehobenen Hubarmen zu verwenden.
Hubarmsperre, Standard	Beim Verlassen des Laders immer die Feststellbremse betätigen.
Feststellbremse, Standard	Sollten beim Ein- und Aussteigen immer verwendet werden.
Handgriffe, Standard	Trittstufen auf Hubarmen und Hauptrahmen, beim Ein-/Aussteigen zu benutzen.
Rutschfeste Trittleisten, Standard	Sollten beim Ein- und Aussteigen immer verwendet werden.
Anbaugerätstufen, Standard	Als Notausstieg.
Heckfenster, Standard	Bei Arbeiten in Räumen und bei schlechten Lichtverhältnissen einschalten.
Arbeitsscheinwerfer vorne und hinten, Standard	Zur Verwendung in stark befahrenen Bereichen
Rückfahralarm, optional	Mit den Hebesätzen lässt sich der Lader an schwer zugängliche Stellen heben.
Hebesätze, optional	Verhindert das Eindringen von Gegenständen und Material in die Kabine.
Schutzgittersatz, optional	Witterungsbeständiges Betriebshandbuch wird innen in der Kabine untergebracht und enthält Bedienungsanleitungen und Warnungen in Form von Aufklebern mit Piktogrammen und internationalen Symbolen, sowie Mitteilungen in der jeweiligen Sprache.
Fahrerhandbuch, Standard	