

Beschreibung

Dieses leistungsfähige Anbaugerät bringt den Beton genau dorthin, wo Sie ihn brauchen. Besonders langlebige Ausführung. Pumpt Beton horizontal 75 m weit und vertikal zwei Stockwerke hoch. Der Schlauch lässt sich leicht durch kleinere Öffnungen, unter Böden und Sträucher hindurch oder um sonstige Hindernisse herum verlegen. Reduziert Schäden am Untergrund und an unterirdischen Versorgungsleitungen, wie sie bei Verwendung großer Betonmischer entstehen.

Abmessungen

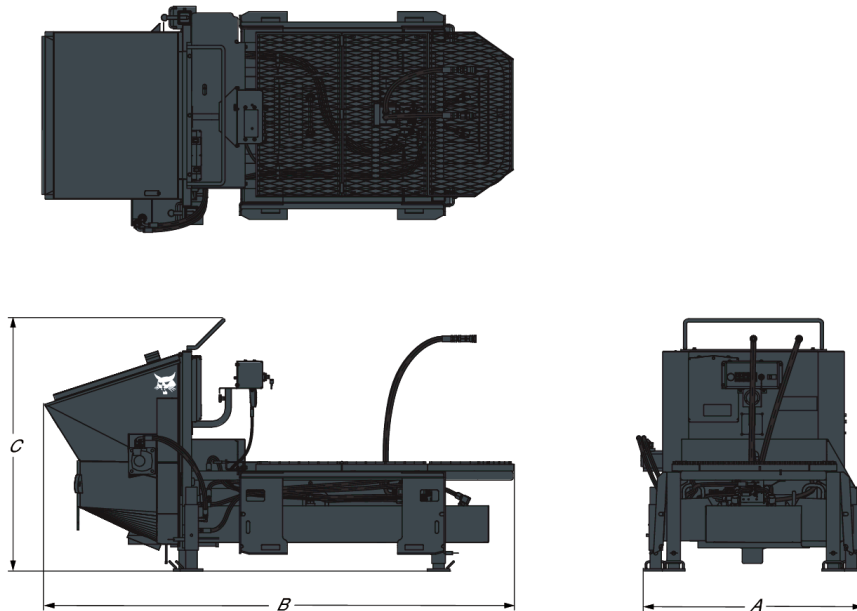

Beschreibung	Nummer	Gesamtlänge (A) (mm)	Gesamtbreite (B) (mm)	Gesamthöhe (C) (mm)
Betonpumpe	7108693	1216.0	2615.0	1406.0

Gewichte

Beschreibung	Nummer	Betriebsgewicht (kg)	Transportgewicht (kg)
Betonpumpe	7108693	998.0	998.0

Eigenschaften und Leistungsdaten

Beschreibung	Nummer	Fassungsvermögen des Einfülltrichters (m ³)	Vertikale Pumphöhe	Horizontale Pumpweite	Pumpzyklus (m ³ /h)	Durchflussbereich [MIN]
Betonpumpe	7108693	280.0	0.0-15.0	0.0-75.0	13.0-23.0	56.0-151.0

Standardmerkmale

- Sämtliche Pumpenkomponenten sind geschützt und für Einstell- und Wartungsarbeiten leicht zugänglich.
- Schwenkbares Bedienpult für praktische Bedienbarkeit von beiden Seiten.
- Das Schutzgitter verhindert Eindringen größerer Objekte in die Betonmischung.

- Anbauplatten auf beiden Seiten der Pumpe erleichtern die Positionierung bei beengten Platzverhältnissen und ermöglichen eine Abgabe nach links oder rechts.
- Schützt unterirdische Versorgungsleitungen, anders als große Betonmischer.
- Keine Betonmischer in Einfahrten und auf Gehwegen, keine Spurrinnen im weichen Untergrund.
- Der Schlauch lässt sich leicht durch kleinere Öffnungen, unter Böden und Sträuchern hindurch, über Flüsse hinweg, um Bäume und Gebäude herum verlegen.

Anwendungen

- Konstruktion und Abriss
- Straßenarbeiten, Recycling und Reinigung

Zugelassen für Lader

Beschreibung	Nummer	Zugelassen für Lader	Funktionsanforderungen
Betonpumpe	7108693	S630-E, S850-E, S650-E, T650-E, S770-E, T770-E, A770-E, S550-B, S570-B, S590-B, S630-E2, S650-E2, T650-E2, S770-E2, T770-E2, A770-E2, S850-E2, S550-E2, S570-E2, S590-E2, T590-L, S630-B, S650-B, S770-B, S850-B, T650-B, T770-B, A770-B, T870-E2, T870-B, T590-E2	-

Zubehör für Lader-Anbaugeräte

Beschreibung	Nummer	Zugelassen für Anbaugerät	Funktionsanforderungen
Fördersystem-Satz für Betonpumpe	6906079	7108693 CONCRETE PUMP	-
Spritzbeton-Satz für Betonpumpe	6906861	7108693 CONCRETE PUMP	-
Fernbedienung für Betonpumpe	6906813	7108693 CONCRETE PUMP	-