

Beschreibung

Bobcat®-Hydraulikhämmer bieten hohe Leistung, sind äußerst wartungsfreundlich und einfach in der Bedienung. Alle Hydraulikhämmer verfügen über ein zylindrisches Gehäuse, das die Arbeit unter beengten Platzverhältnissen erleichtert. Alle Hydraulikhämmer verfügen standardmäßig über ein Gehäuse mit Schalldämpfung.

Abmessungen

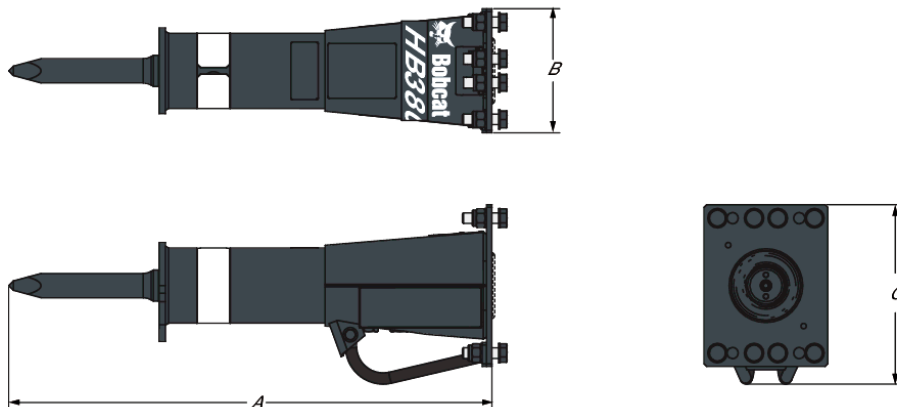

Beschreibung	Nummer	Gesamtlänge ohne Kopfplatte (mm)	Breite der Basisplatte (mm)	Höhe der Basisplatte (mm)
Hydraulikhammer HB0280	7133202	866.0	200.0	250.0
Hydraulikhammer HB0380	7115922	897.0	230.0	300.0
Hydraulikhammer HB0580	7113418	925.0	230.0	300.0
Hydraulikhammer HB0680	7113419	1035.0	280.0	400.0
Hydraulikhammer HB0880	7113420	1188.0	320.0	450.0
Hydraulikhammer HB0980	7113421	1253.0	320.0	450.0
Hydraulikhammer HB1180	7115923	1379.0	442.0	505.0
Hydraulikhammer HB1380	7157576	1489.0	442.0	505.0
Hydraulikhammer HB2380	7133203	1587.0	442.0	505.0

Gewichte

Beschreibung	Nummer	Einsatzgewicht (kg)	Transportgewicht (kg)
Hydraulikhammer HB0280	7133202	65.0	65.0
Hydraulikhammer HB0380	7115922	88.0	88.0
Hydraulikhammer HB0580	7113418	111.0	111.0
Hydraulikhammer HB0680	7113419	150.0	150.0
Hydraulikhammer HB0880	7113420	220.0	220.0
Hydraulikhammer HB0980	7113421	280.0	280.0
Hydraulikhammer HB1180	7115923	372.0	372.0
Hydraulikhammer HB1380	7157576	385.0	385.0
Hydraulikhammer HB2380	7133203	405.0	405.0

Eigenschaften und Leistungsdaten

Beschreibung	Nummer	Durchfluss (L/min)	Schlagfrequenz weicher Untergrund (min-1)	Schlagfrequenz harter Untergrund (min-1)	Betriebsdruck (bar)
Hydraulikhammer HB0280	7133202	13.0-23.0	1120.0	1290.0	120.0
Hydraulikhammer HB0380	7115922	15.0-30.0	1400.0	1600.0	120.0
Hydraulikhammer HB0580	7113418	17.0-35.0	1220.0	1350.0	120.0
Hydraulikhammer HB0680	7113419	25.0-50.0	1220.0	1340.0	120.0
Hydraulikhammer HB0880	7113420	30.0-65.0	1150.0	1310.0	120.0
Hydraulikhammer HB0980	7113421	45.0-80.0	855.0-1060.0	1170.0-1450.0	120.0
Hydraulikhammer HB1180	7115923	55.0-100.0	680.0-1070.0	820.0-1280.0	125.0
Hydraulikhammer HB1380	7157576	65.0-120.0	780.0-1030.0	900.0-1230.0	125.0
Hydraulikhammer HB2380	7133203	75.0-125.0	690.0	910.0	130.0

Standardmerkmale

- Das Zylinderdesign sorgt für einfacheren Zugang bei Arbeiten in engen Bereichen und ermöglicht so ein breiteres Arbeitsspektrum.
- Obere und untere Stoßdämpfer isolieren den Hydraulikhammer vom Gehäuse und reduzieren so die Geräusche und Vibrationen für mehr Fahrerkomfort, ohne die Leistung zu beeinträchtigen.
- Die Hydraulikhämmer mit der in ihrer Klasse härtesten Schlagenergie.
- Das Membran-Stickstoffkissen verhindert schleichende Undichtigkeiten und reduzieren somit den Wartungsaufwand.
- Hydraulikhämmer mit langer Lebensdauer und minimaler Wartung für alle Abbrucharbeiten
- Der innovative Stahlring fixiert die Werkzeugschale, schützt den Zugang für das Schmierfett und bietet eine schnelle Lösung zum Werkzeugwechsel.
- Entwickelt für minimale Ausfälle und mit möglichst wenigen Ersatzteilen zur Senkung der Betriebskosten und Verbesserung der Gesamtlebensdauer des Anbaugeräts
- Bobcat®-Hydraulikhämmer schonen die Träger durch geringen Rückstoß und nur minimale hydraulische Druckspitzen.
- An Ihrem Bagger können Hydraulikhämmer mit verschiedenen Systemen befestigt werden: direkt am Löffelstielzapfen, mit der Hydraulik-Schnellkupplung oder mit einem der zwei mechanischen Schnellwechsler (Klac oder Lehnhoff).

Anwendungen

- Konstruktion und Abriss
- Straßenarbeiten, Recycling und Reinigung

Zugelassen für Lader

Beschreibung	Nummer	Zugelassen für Lader	Funktionsanforderungen
Hydraulikhammer HB0580	7113418	S70-E	-
Hydraulikhammer HB0680	7113419	S70-E, MT55	-

Beschreibung	Nummer	Zugelassen für Lader	Funktionsanforderungen
Hydraulikhammer HB0880	7113420	T110-E, S510-E, S510-B, S530-E, S530-B, S550-B, S570-B, S590-B, S450-E, T450-E, S550-E2, S570-E2, S590-E2, T590-L, T590-E2, S450-B, T110-B, S100	-
Hydraulikhammer HB0980	7113421	T110-E, S630-E, S650-E, T650-E, S770-E, T770-E, S510-E, S510-B, S530-E, S530-B, S550-B, S570-B, S590-B, S450-E, T450-E, S630-E2, S650-E2, T650-E2, S770-E2, T770-E2, S550-E2, S570-E2, S590-E2, A770-E, A770-E2, T590-L, T590-E2, S450-B, S630-B, S650-B, S770-B, T110-B, T650-B, A770-B, S100, T770-B	-
Hydraulikhammer HB1180	7115923	S630-E, S850-E, S650-E, T650-E, S770-E, T770-E, A770-E, S630-E2, S650-E2, S770-E2, T770-E2, A770-E2, S850-E2, S630-B, S650-B, S770-B, S850-B, T650-B, T770-B, A770-B, T870-E2, T870-B, T650-E2	-
Hydraulikhammer HB1380	7157576	S770-E, T770-E, A770-E, S850-E, S770-E2, A770-E2, S850-E2, S770-B, S850-B, T770-B, A770-B, T870-E2, T870-B, T770-E2	-
Hydraulikhammer HB2380	7133203	S770-E, T770-E, A770-E, S850-E, S770-E2, A770-E2, S850-E2, S770-B, S850-B, T770-B, A770-B, T870-E2, T870-B, T770-E2	-

Zubehör für Lader-Anbaugeräte

Beschreibung	Nummer	Zugelassen für Anbaugerät	Funktionsanforderungen
Fixing Cap HB380, HB580 - SW01 replaced by 7326808#100	7250201	7113418 Breaker HB0580	-
Kopfplatte B300 mit Bolzenverbindung	6681470	7113418 Breaker HB0580	-
Kopfplatte KC HB380/580	7140269	7113418 Breaker HB0580	-
Schlauchsatz B700 für 320/322/325/463/553/S130	6727411	7113418 Breaker HB0580, 7113419 MI BREAKER HB680	-
Hose kit HB380 HB580	7191372	7113418 Breaker HB0580	-
Lader-Anbaurahmen HB680 für 463 - 553	7113736	7113419 MI BREAKER HB680	-
X-Change-Befestigungsrahmen für Lader	7141800	7113419 MI BREAKER HB680, 7113420 MI BREAKER HB880, 7113421 MI BREAKER HB980, 7115923 MI BREAKER HB1180	-

Beschreibung	Nummer	Zugelassen für Anbaugerät	Funktionsanforderungen
Kopfplatte, X-Change HB680-US	7113656	7113419 MI BREAKER HB680	-
Schlauchsatz HB680 E26 Standard	7117823	7113419 MI BREAKER HB680	-
Schlauchsatz HB680 E26 lang	7117832	7113419 MI BREAKER HB680	-
Pin-on Cap	7198350	7113419 MI BREAKER HB680	-
Kopfplatte KD HB680	7140271	7113419 MI BREAKER HB680	-
Fixing Cap HB680 - Lehnhoff SW03	7198351	7113419 MI BREAKER HB680	-
Hydraulikhammer HB0680	7113419	7113419 MI BREAKER HB680	-
HB2380 Schlauchsatz für große Lader	7114764	7113420 MI BREAKER HB880,7113421 MI BREAKER HB980,7115923 MI BREAKER HB1180,7157576 MI BREAKER HB1380,7133203 MI BREAKER HB2380	-
Schlauchsatz BRK für 325/331-753/873	6728963	7113420 MI BREAKER HB880,7113421 MI BREAKER HB980	-
Schlauchsatz HB880/980 für E32/35 mit langem Löffelstiel	7180019	7113420 MI BREAKER HB880,7113421 MI BREAKER HB980,7115923 MI BREAKER HB1180	-
Lader-Anbaurahmen HB680 für 553 - T300	7113737	7113420 MI BREAKER HB880,7113421 MI BREAKER HB980	-
Kopfplatte, X-Change HB880-980-US	7113657	7113420 MI BREAKER HB880,7113420 MI BREAKER HB880,7113421 MI BREAKER HB980	-
Kopfplatte gebolzt HB880/980 für E32, E35	7180227	7113420 MI BREAKER HB880,7113421 MI BREAKER HB980	-
Kopfplatte KD HB880/980	7140273	7113420 MI BREAKER HB880,7113421 MI BREAKER HB980	-
Kopfplatte SW03 für kleine Hydraulikhämmer	7172892	7113420 MI BREAKER HB880,7113421 MI BREAKER HB980	-
Kopfplatte KE HB980	7140275	7113421 MI BREAKER HB980	-
Schlauchsatz BRK für 341	6728967	7113421 MI BREAKER HB980,7115923 MI BREAKER HB1180	-
Kopfplatte gebolzt für HB980 an E45/E50	7192796	7113421 MI BREAKER HB980	-
Schlauchsatz HB1180 für 337	7114762	7113421 MI BREAKER HB980,7115923 MI BREAKER HB1180	-

Beschreibung	Nummer	Zugelassen für Anbaugerät	Funktionsanforderungen
HB2380 Lader-Anbaurahmen für große Lader	7115937	7115923 MI BREAKER HB1180,7157576 MI BREAKER HB1380,7133203 MI BREAKER HB2380	-
Kopfplatte HB1180 X-Change	7117325	7115923 MI BREAKER HB1180,7115923 MI BREAKER HB1180,7157576 MI BREAKER HB1380,7157576 MI BREAKER HB1380	-
Kopfplatte KE HB1180/B1400	7140276	7115923 MI BREAKER HB1180,7157576 MI BREAKER HB1380	-
Kopfplatte KF HB1180/B1400	7140277	7115923 MI BREAKER HB1180,7157576 MI BREAKER HB1380,7133203 MI BREAKER HB2380	-
Kopfplatte gebolzt für E80 mit großem Hydraulikhammer	7168502	7115923 MI BREAKER HB1180,7157576 MI BREAKER HB1380,7133203 MI BREAKER HB2380	-
Kopfplatte SW03 für große Hydraulikhämmer	7171108	7115923 MI BREAKER HB1180,7157576 MI BREAKER HB1380	-
Kopfplatte SW08 für große Hydraulikhämmer	7172893	7115923 MI BREAKER HB1180,7157576 MI BREAKER HB1380,7133203 MI BREAKER HB2380	-
Kopfplatte gebolzt für HB1180 an E45/E50	7192814	7115923 MI BREAKER HB1180,7157576 MI BREAKER HB1380	-
Schlauchsatz, Erdbohrer für E55W mit langem Löffelstiel	7176607	7115923 MI BREAKER HB1180,7157576 MI BREAKER HB1380,7133203 MI BREAKER HB2380	-
Schlauchsatz für E80 mit langem Löffelstiel	7176608	7115923 MI BREAKER HB1180,7157576 MI BREAKER HB1380,7133203 MI BREAKER HB2380	-
Schlauchsatz für E55W/E60 mit kurzem Löffelstiel	7175243	7115923 MI BREAKER HB1180,7157576 MI BREAKER HB1380	-
Schlauchsatz für E55W/E60 mit langem Löffelstiel	7175244	7115923 MI BREAKER HB1180,7157576 MI BREAKER HB1380	-

Zugelassen für Bagger

Beschreibung	Nummer	Zugelassen für Bagger	Funktionsanforderungen
Hydraulikhammer HB0280	7133202	E08, E10, E10z, E08	-

Beschreibung	Nummer	Zugelassen für Bagger	Funktionsanforderungen
Hydraulikhammer HB0380	7115922	E20, E19, E17, E17z, E19, E17z, E17, E20z	-
Hydraulikhammer HB0580	7113418	E20, E19, E17, E17z, E19, E17z, E17, E20z	-
Hydraulikhammer HB0680	7113419	E27, E27z, E26	-
Hydraulikhammer HB0880	7113420	E35, E35z, E34, E37, E32	-
Hydraulikhammer HB0980	7113421	E45, E50, E35, E45, E50, E35z, E34, E37, E32, E55	-
Hydraulikhammer HB1180	7115923	E45, E50, E85, E55, E55W, E57W, E50, E55, E45, E62, E45	-
Hydraulikhammer HB1380	7157576	E85, E55, E55W, E57W, E55, E62	-
Hydraulikhammer HB2380	7133203	E85	-

Zubehör für Bagger-Anbaugeräte

Beschreibung	Nummer	Zugelassen für Anbaugerät	Funktionsanforderungen
Kopfplatte HB280 für E08/E10 Bolzenbefestigung	7160299	7133202 MI BREAKER HB280	-
Schlauchsatz HB280	7170566	7133202 MI BREAKER HB280	-
Kopfplatte B300 mit Bolzenverbindung	6681470	7115922 BREAKER HB380,7113418 Breaker HB0580	-
Kopfplatte KC HB380/580	7140269	7115922 BREAKER HB380,7113418 Breaker HB0580	-
Hose kit HB380 HB580	7191372	7115922 BREAKER HB380,7113418 Breaker HB0580	-
Fixing Cap HB380, HB580 - SW01 replaced by 7326808#100	7250201	7115922 BREAKER HB380,7113418 Breaker HB0580	-
Schlauchsatz B700 für 320/322/325/463/553/S130	6727411	7113418 Breaker HB0580,7113419 MI BREAKER HB680	-
Lader-Anbaurahmen HB680 für 463 - 553	7113736	7113419 MI BREAKER HB680	-
X-Change-Befestigungsrahmen für Lader	7141800	7113419 MI BREAKER HB680,7113420 MI BREAKER HB880,7113421 MI BREAKER HB980,7115923 MI BREAKER HB1180	-
Kopfplatte, X-Change HB680-US	7113656	7113419 MI BREAKER HB680	-
Schlauchsatz HB680 E26 Standard	7117823	7113419 MI BREAKER HB680	-
Schlauchsatz HB680 E26 lang	7117832	7113419 MI BREAKER HB680	-
Pin-on Cap	7198350	7113419 MI BREAKER HB680	-
Kopfplatte KD HB680	7140271	7113419 MI BREAKER HB680	-
Fixing Cap HB680 - Lehnhoff SW03	7198351	7113419 MI BREAKER HB680	-
Hydraulikhammer HB0680	7113419	7113419 MI BREAKER HB680	-

Beschreibung	Nummer	Zugelassen für Anbaugerät	Funktionsanforderungen
HB2380 Schlauchsatz für große Lader	7114764	7113420 MI BREAKER HB880,7113421 MI BREAKER HB980,7115923 MI BREAKER HB1180,7157576 MI BREAKER HB1380,7133203 MI BREAKER HB2380	-
Schlauchsatz BRK für 325/331-753/873	6728963	7113420 MI BREAKER HB880,7113421 MI BREAKER HB980	-
Schlauchsatz HB880/980 für E32/35 mit langem Löffelstiel	7180019	7113420 MI BREAKER HB880,7113421 MI BREAKER HB980,7115923 MI BREAKER HB1180	-
Lader-Anbaurahmen HB680 für 553 - T300	7113737	7113420 MI BREAKER HB880,7113421 MI BREAKER HB980	-
Kopfplatte, X-Change HB880-980-US	7113657	7113420 MI BREAKER HB880,7113420 MI BREAKER HB880,7113421 MI BREAKER HB980	-
Kopfplatte gebolzt HB880/980 für E32, E35	7180227	7113420 MI BREAKER HB880,7113421 MI BREAKER HB980	-
Kopfplatte KD HB880/980	7140273	7113420 MI BREAKER HB880,7113421 MI BREAKER HB980	-
Kopfplatte SW03 für kleine Hydraulikhämmer	7172892	7113420 MI BREAKER HB880,7113421 MI BREAKER HB980	-
Kopfplatte KE HB980	7140275	7113421 MI BREAKER HB980	-
Schlauchsatz BRK für 341	6728967	7113421 MI BREAKER HB980,7115923 MI BREAKER HB1180	-
Kopfplatte gebolzt für HB980 an E45/E50	7192796	7113421 MI BREAKER HB980	-
Schlauchsatz HB1180 für 337	7114762	7113421 MI BREAKER HB980,7115923 MI BREAKER HB1180	-
HB2380 Lader-Anbaurahmen für große Lader	7115937	7115923 MI BREAKER HB1180,7157576 MI BREAKER HB1380,7133203 MI BREAKER HB2380	-
Kopfplatte HB1180 X-Change	7117325	7115923 MI BREAKER HB1180,7115923 MI BREAKER HB1180,7157576 MI BREAKER HB1380,7157576 MI BREAKER HB1380	-

Beschreibung	Nummer	Zugelassen für Anbaugerät	Funktionsanforderungen
Kopfplatte KE HB1180/B1400	7140276	7115923 MI BREAKER HB1180,7157576 MI BREAKER HB1380	-
Kopfplatte KF HB1180/B1400	7140277	7115923 MI BREAKER HB1180,7157576 MI BREAKER HB1380,7133203 MI BREAKER HB2380	-
Kopfplatte gebolzt für E80 mit großem Hydraulikhammer	7168502	7115923 MI BREAKER HB1180,7157576 MI BREAKER HB1380,7133203 MI BREAKER HB2380	-
Kopfplatte SW03 für große Hydraulikhämmer	7171108	7115923 MI BREAKER HB1180,7157576 MI BREAKER HB1380	-
Kopfplatte SW08 für große Hydraulikhämmer	7172893	7115923 MI BREAKER HB1180,7157576 MI BREAKER HB1380,7133203 MI BREAKER HB2380	-
Kopfplatte gebolzt für HB1180 an E45/E50	7192814	7115923 MI BREAKER HB1180,7157576 MI BREAKER HB1380	-
Schlauchsatz, Erdbohrer für E55W mit langem Löffelstiel	7176607	7115923 MI BREAKER HB1180,7157576 MI BREAKER HB1380,7133203 MI BREAKER HB2380	-
Schlauchsatz für E80 mit langem Löffelstiel	7176608	7115923 MI BREAKER HB1180,7157576 MI BREAKER HB1380,7133203 MI BREAKER HB2380	-
Schlauchsatz für E55W/E60 mit kurzem Löffelstiel	7175243	7115923 MI BREAKER HB1180,7157576 MI BREAKER HB1380	-
Schlauchsatz für E55W/E60 mit langem Löffelstiel	7175244	7115923 MI BREAKER HB1180,7157576 MI BREAKER HB1380	-